

PEELS

ACELERE COM ESTILO

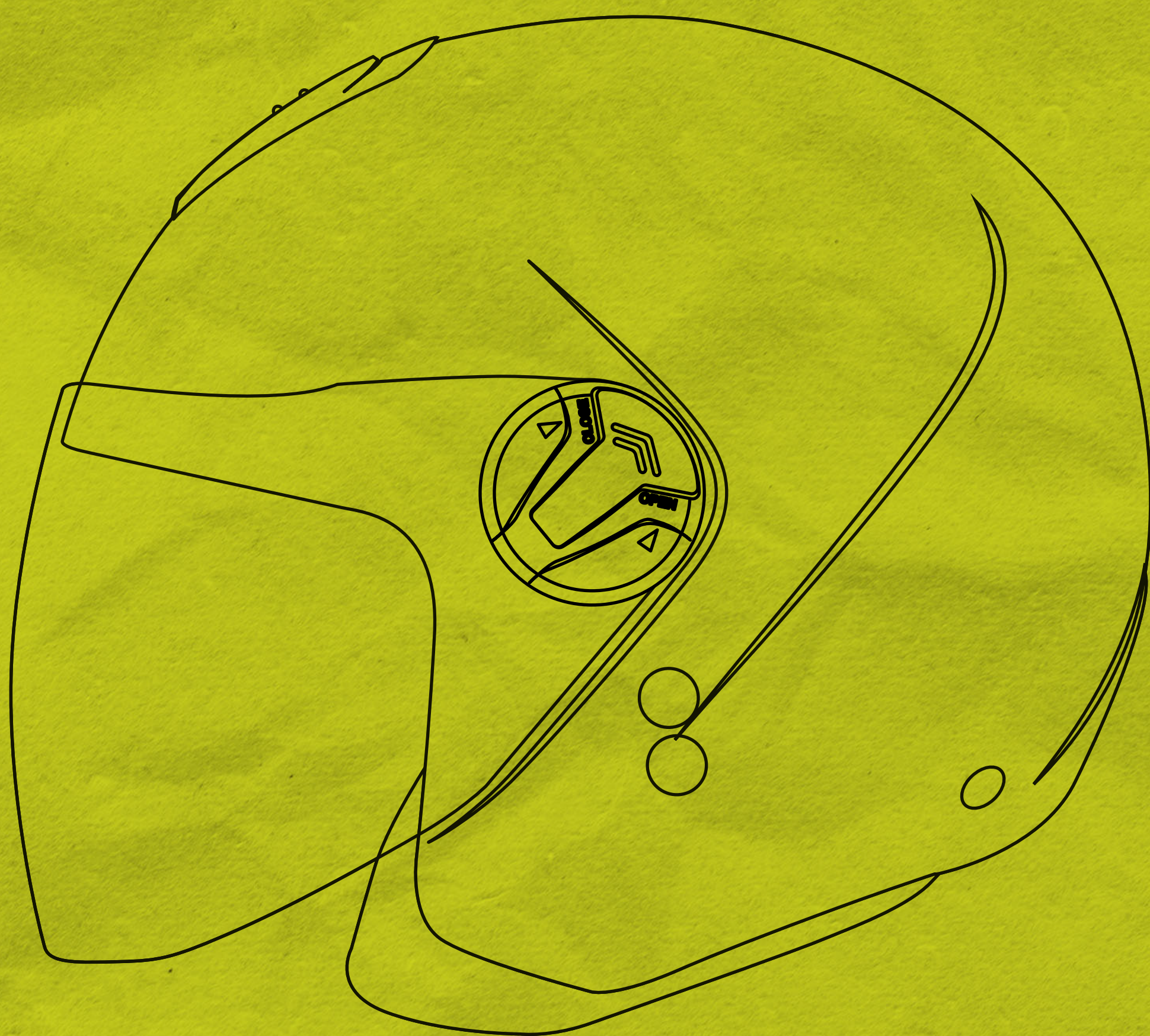

MANUAL DO USUÁRIO

FREEWAY

PARABÉNS PELA SUA ESCOLHA

Você acabou de adquirir um autêntico Peels, a marca de capacetes que a partir de agora vai fazer você acelerar com muito estilo! Te convidamos a ler com atenção este manual, é muito importante que todas as instruções de uso e conservação deste produto sejam rigorosamente seguidas, a fim de obter a máxima segurança e durabilidade.

Os capacetes Peels atendem aos padrões de segurança nacionais exigidos pela norma NBR 7471(Norma Brasileira de Capacetes para ocupantes de motocicletas e similares). Entretanto, nenhum capacete é capaz de proteger a cabeça do piloto em todos os tipos de acidente.

Assim, não está excluída a possibilidade de lesões graves ou fatais pois a condução de motocicletas é uma atividade com riscos inerentes à sua natureza. Os acidentes podem ser muito imprevisíveis e não é possível saber se o produto oferecerá a proteção suficiente. Em tempo: nenhum capacete protege contra todos os tipos de acidente.

Isso se explica pelo fato da energia de um impacto ser absorvida através da deformação das peças do capacete a fim de proteger a sua cabeça. Como nem sempre os danos são visíveis, recomenda-se a sua substituição imediata após um choque grave, mesmo que ele pareça intacto. Há camadas no interior responsáveis pela absorção do impacto que poderão ter perdido sua funcionalidade após o acidente. Por isso, enfatizamos: não utilize capacetes que já foram envolvidos em acidente.

Por fim, para uma experiência memorável, use seu Peels no tamanho ideal ao da sua cabeça, com a cinta jugular bem ajustada e com a viseira ou óculos apropriados.

Com Peels, você está pronto para acelerar com muito estilo!

PEELS

Desde a década de 70, a Peels é referência no mercado brasileiro quando o assunto é qualidade na produção de capacetes. Em 1991, a Starplast iniciou a fabricação da marca, mantendo as principais características do produto: atitude, segurança e personalidade.

Em 2009, a marca começou a investir ainda mais na qualidade de grafismo, design e acabamento, tornando seus produtos superiores. Atualmente, a Peels conta com diversos modelos de capacetes e suas versões atendem todos os gostos e estilos.

ACELERE COM ESTILO

ÍNDICE

Funções do capacete	4
Recomendações e advertências	5 a 8
Visão geral do Freeway	9
Viseira	9 e 10
Forração e orelhas.....	10 e 11
Limpeza externa do capacete	11
Peças de reposição.....	11
Certificado de garantia	12

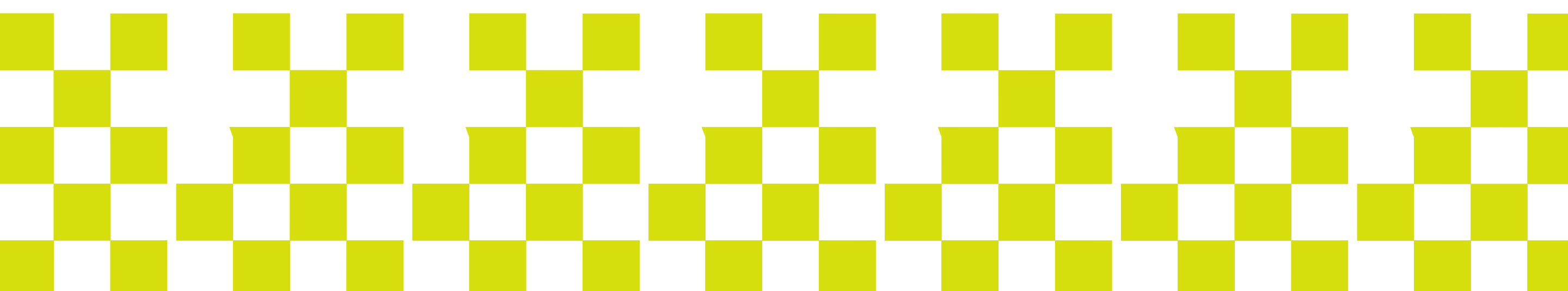

FUNÇÕES DO CAPACETE

Proteção. A função primária do capacete é minimizar o risco de ferimentos na cabeça de condutores e passageiros de ciclomotores, scooters, motocicletas, triciclos e quadriciclos motorizados em condições normais de tráfego. O capacete foi projetado para dispersar a energia proveniente de um impacto numa dada área sobre toda a sua estrutura. Os danos causados em seu capacete após um impacto são sinais de que ele cumpriu sua função, entretanto, o comprometimento da estrutura interna pode não ser visível. Portanto após qualquer impacto, você deverá trocar seu capacete.

Conforto. O capacete oferece conforto para proporcionar bem estar ao dirigir. No entanto, isso depende tecnicamente de alguns fatores:

- O capacete: design do casco, vedação da viseira, ventilação ou entradas de ar, forração interna etc;
- Sensibilidade do usuário: audição e sensação de clausura;
- Usuário: experiência do usuário (tempo e hábito de uso de capacete), velocidade, posição de pilotagem sobre a moto (inclinada, deitado sobre o tanque, reta, etc);
- Motocicleta: tipo e conservação;
- Ambiente externo: condições como vento, clima, trânsito, etc.

Estilo. Nós, da Peels, acreditamos que o capacete é capaz de refletir o estilo de vida do seu usuário. Por isso, além de uma diversidade de grafismos, oferecemos diferentes modelos, segmentados por tipo de uso, terreno e pilotagem. Esses modelos são caracterizados pelos estilos Estrada (capacetes para amantes de estradas e rodovias), Cidade (capacetes para quem enfrenta o trânsito das cidades) e Off-road (capacetes para os que não abrem mão de aventuras em terrenos não pavimentados).

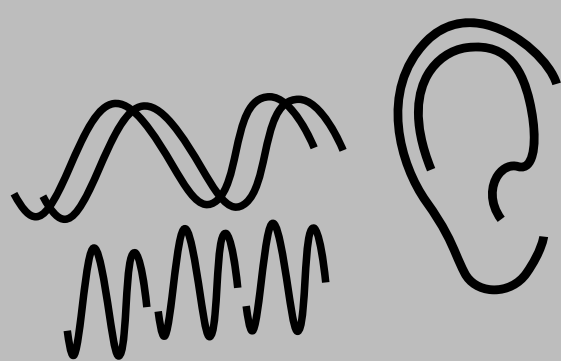

O ruído que pode ser percebido pelo motociclista ao pilotar depende não somente do capacete mas de vários outros fatores como: a posição durante a pilotagem, a velocidade e direção do vento, sons do ambiente, sensibilidade auditiva do motociclista, etc.

RECOMENDAÇÕES

Escolha do tipo. Todos os modelos Peels são recomendados para dirigir nas ruas das cidades. Mas para longas distâncias, como em rodovias por exemplo, sugerimos que você escolha os modelos de capacetes fechados, pois é importante entender que:

- Os modelos abertos são para quem ama a liberdade que a moto oferece. Assim, ruídos e entrada de água podem ocorrer com maior frequência. Essa característica é bem conhecida e aceita por pessoas que normalmente optam por esses tipos de modelos;
- Aqui na Peels consideramos como modelos abertos os capacetes com queixeiros removíveis ou articuladas, pelo fato de também terem sido projetados para oferecer maior contato com o vento e ambiente externo.

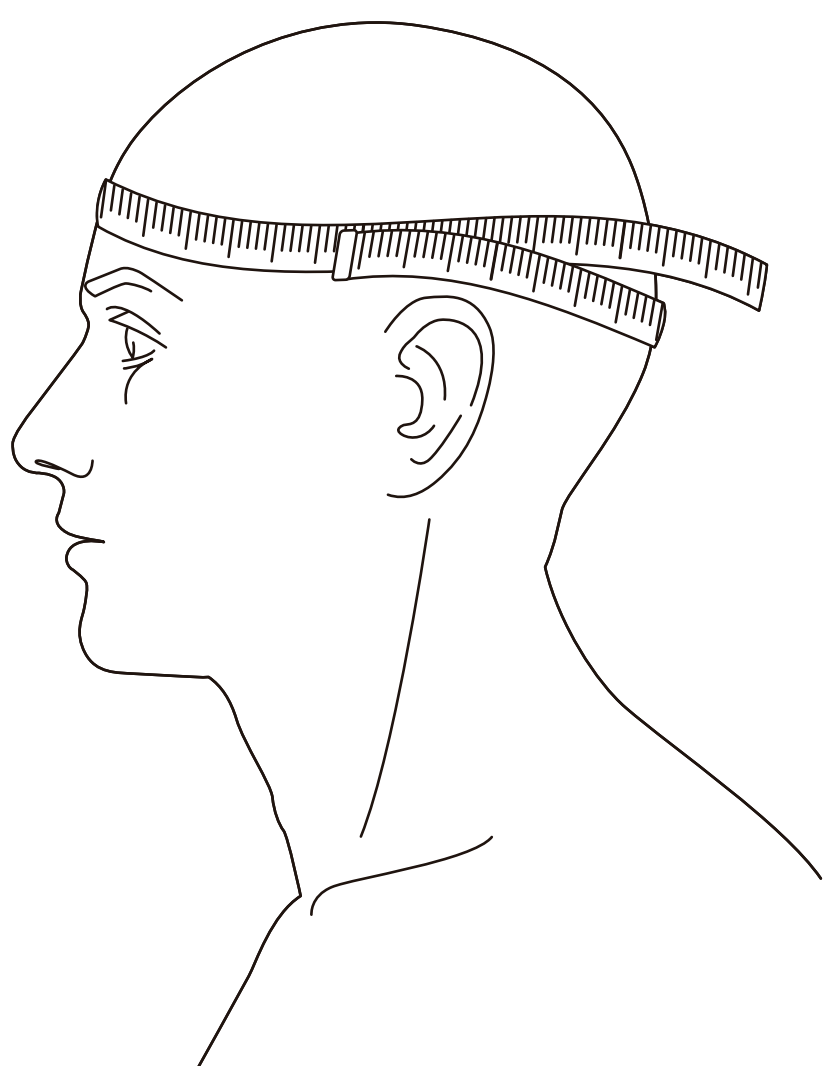

Tamanho adequado do capacete.

Logo após a escolha do modelo, é importante decidir pelo tamanho do seu capacete. Isso é simples: meça com uma fita métrica a circunferência da sua cabeça na altura de sua testa. As numerações disponíveis correspondem à medida dessa circunferência. Além disso, experimente pelo menos dois tamanhos para encontrar aquele que melhor se ajuste a você.

Verifique se ao movimentar a cabeça, o capacete não saia ou gire, mesmo que a cinta jugular esteja aberta. Certifique-se também que o capacete não o impeça de realizar movimentos laterais com a cabeça e que a borda traseira não toque suas vértebras cervicais (base da nuca) quando movimentar a cabeça para trás. E se você usa óculos de grau, tente colocá-lo usando o capacete.

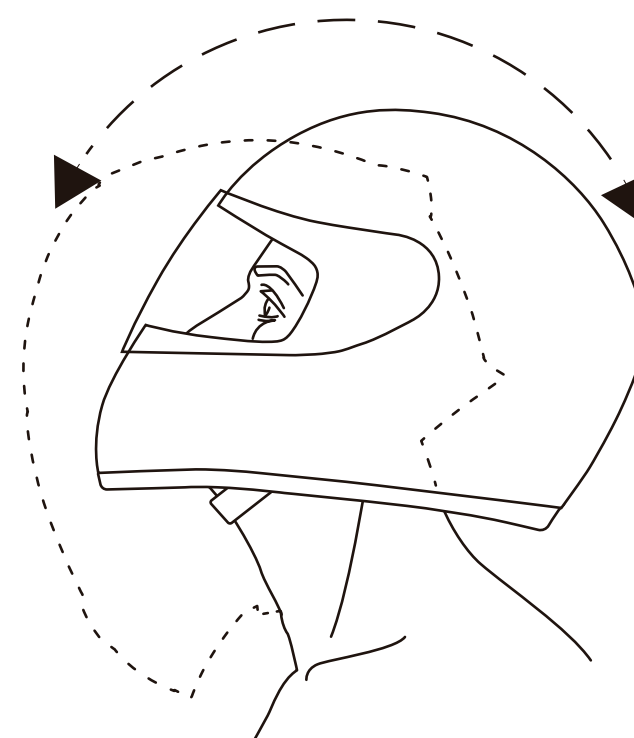
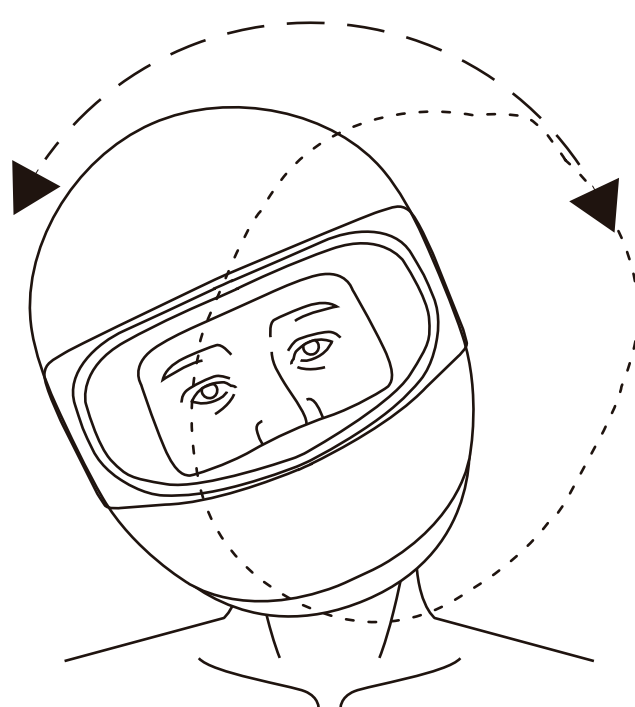
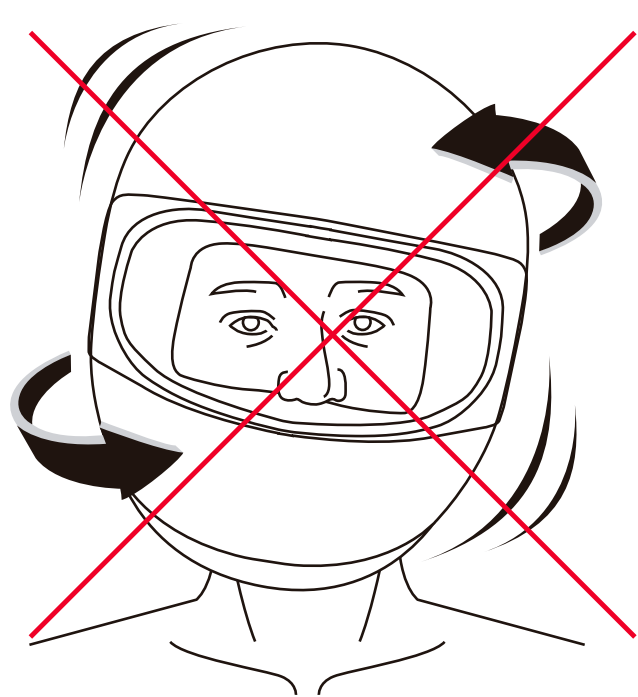

Ao colocar o capacete, abra-o puxando pelas cintas dos dois lados (**segure a cinta com todos os seus componentes; evite segurar em partes individuais do sistema de retenção para prevenir rasgos e quebra**). É importante deixá-lo o mais aberto possível ao colocar para impedir forçá-lo contra a cabeça. Assim, você evita sentir desconfortos e dores ocasionadas pela fricção incorreta do produto contra a cabeça e as orelhas.

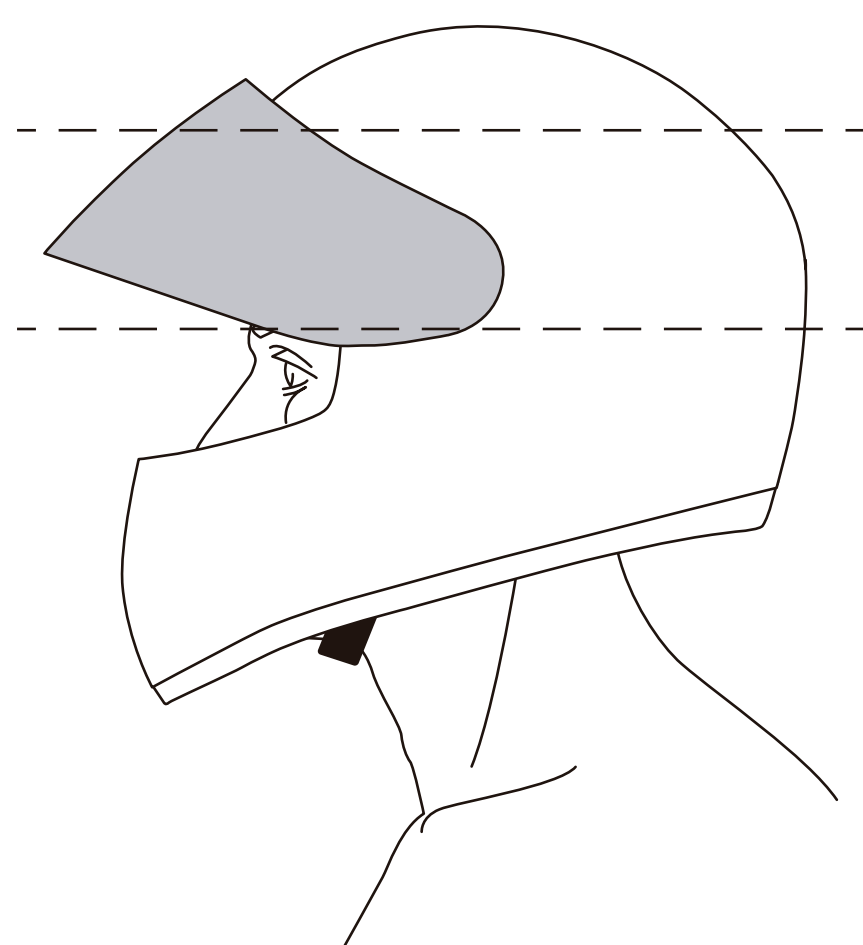
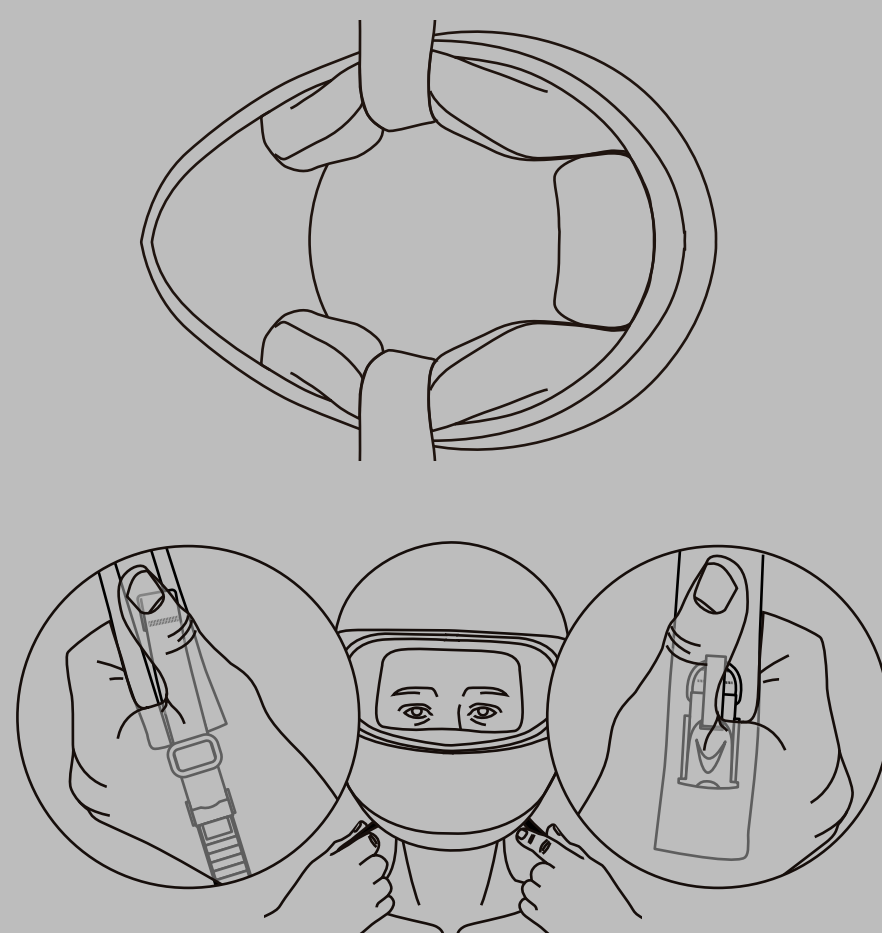

Viseira. Deve estar firmemente fixada e ser mantida limpa, sem riscos. Quando levantada, não deve se elevar acima da linha do horizonte, isto é, deve ficar posicionada na altura de sua testa, evitando seu deslocamento para o alto. É necessário evitar também que o ar passe por ela, puxando o capacete para fora de sua cabeça.

As viseiras fumês ou coloridas só devem ser utilizadas no período diurno, de acordo com o aviso impresso na mesma. São feitas em material específico para uso óptico e possuem proteção Ultra-Violeta (UV).

Refletivos. É obrigatório por lei o uso de adesivos retrorefletivos específicos em capacetes para veículos de classe A (veículos motorizados de duas ou três rodas).

Por isso, ao receber seu Peels, sugerimos não retirar nem reposicionar os adesivos refletivos nele inclusos. Alguns capacetes possuem refletivos no tom de cor preto. Assim como os prateados, também possuem micros esferas inclusas em sua composição para refletirem a luz branca na incidência de luz e não devem também ser removidos.

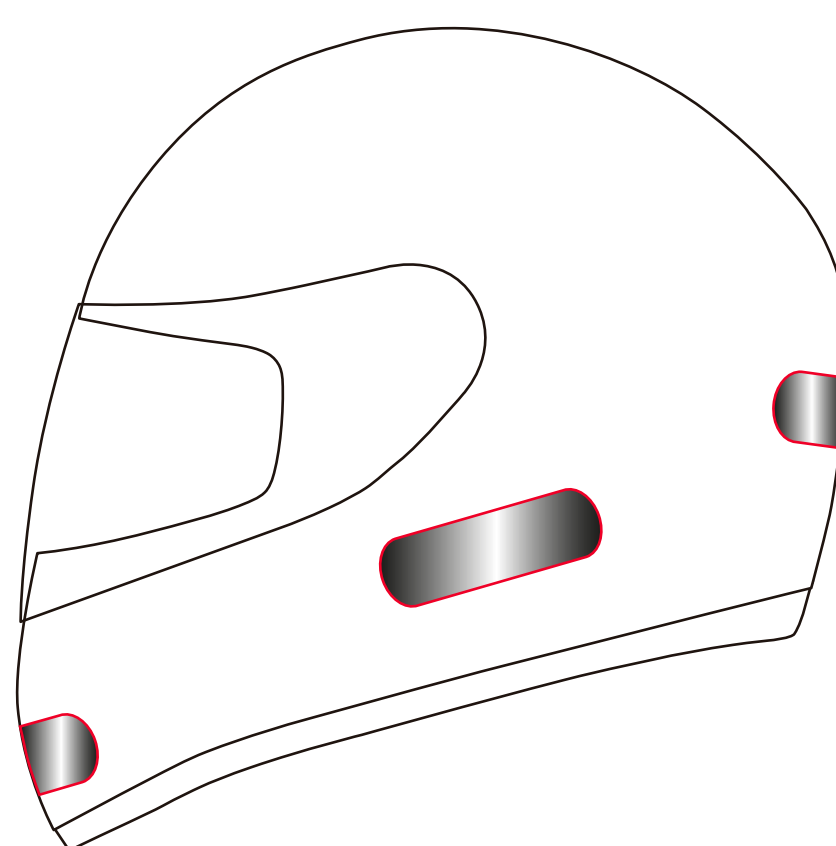
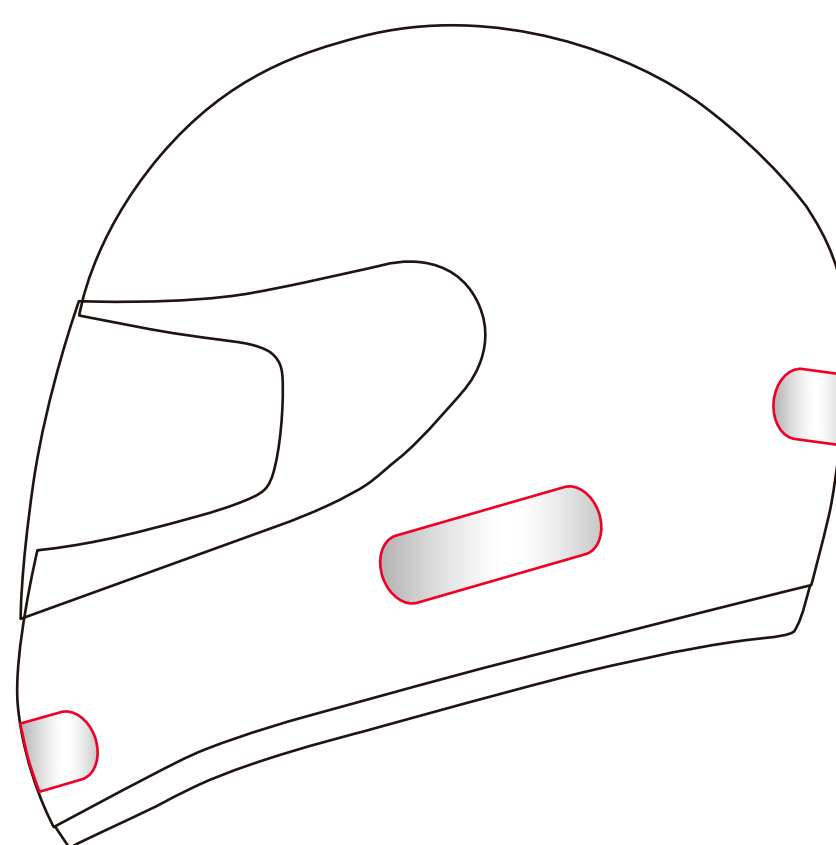

Cinta jugular. Para fechar, insira a trava de retenção “A” no fecho “B” até ouvir um “click”. Para soltar, levante a trava “C” e puxe a trava de retenção.

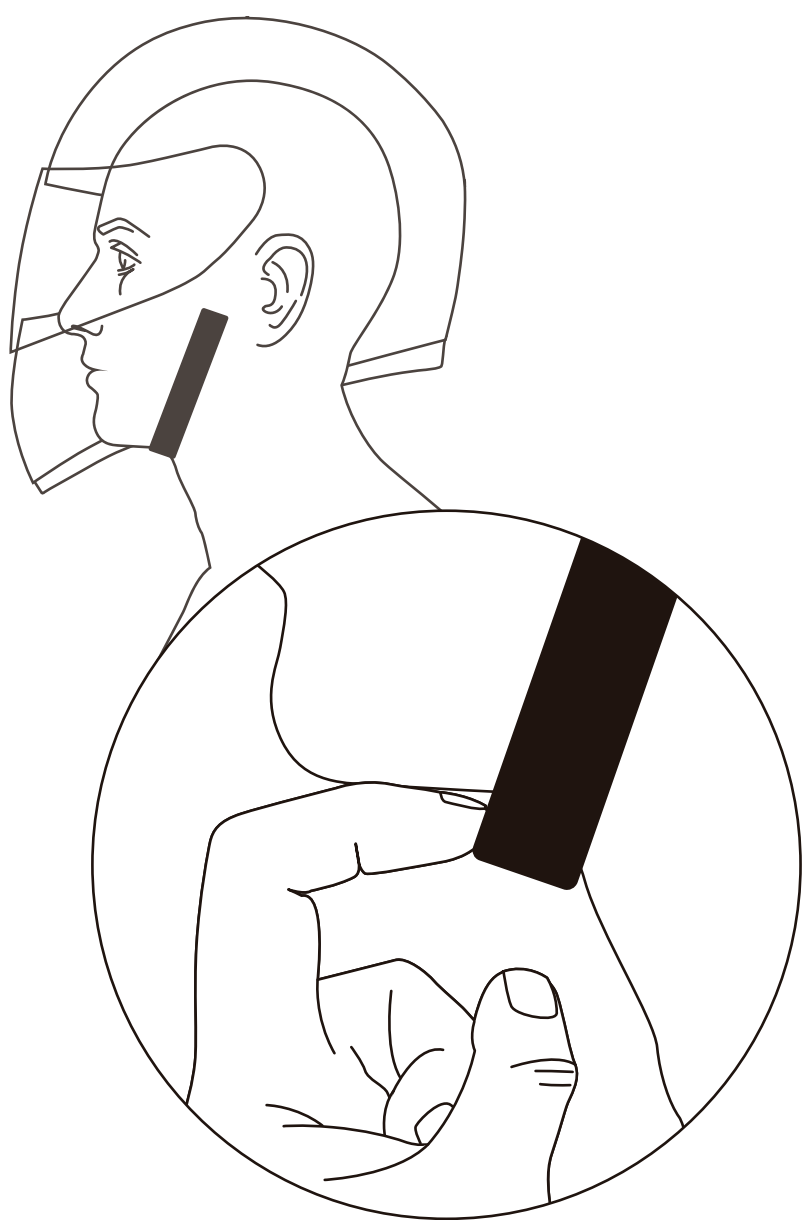
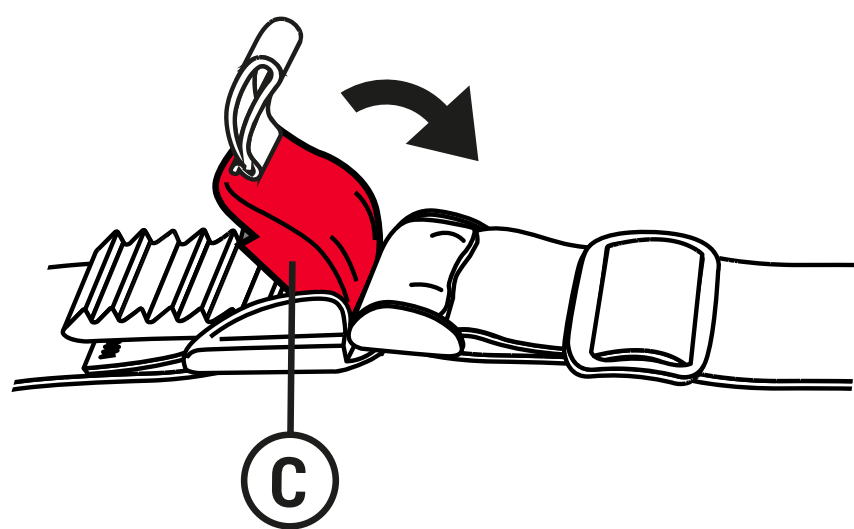
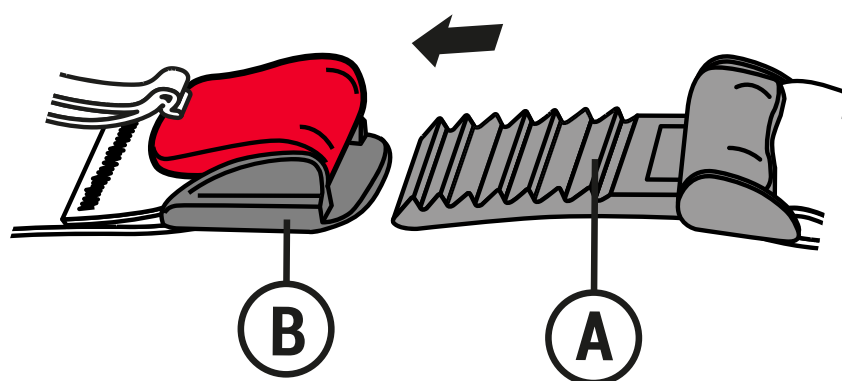

A cinta jugular deve passar sob seu queixo, o mais próximo possível da garganta e deve estar bem esticada. Quando ajustada, a tensão exercida pela cinta não deve permitir a passagem de um dedo entre ela e a garganta e também não comprometer ou dificultar a respiração. Não use cachecol ou similar sobre ou sob o fecho da cinta jugular, deixe-o livre para que possa ser fácil manusear.

Modificações. Não efetue modificações no capacete (furos, cortes, etc). Se isso acontecer, a estrutura do capacete será afetada, prejudicando seu desempenho e comprometendo a proteção oferecida.

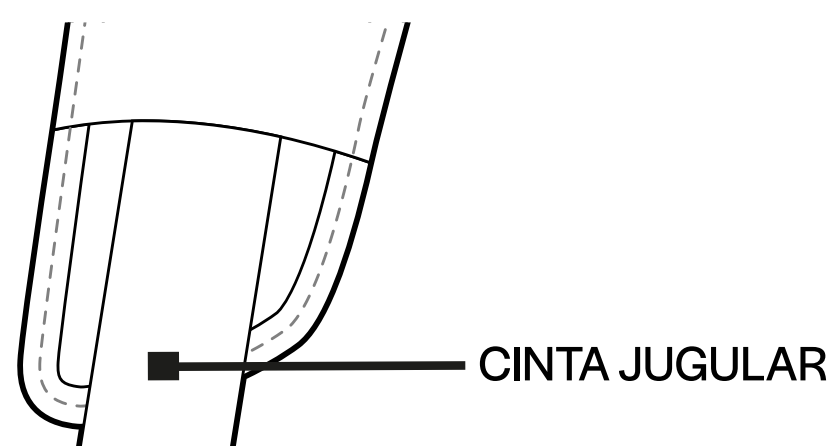

Temperatura. Nunca exponha o capacete a fontes de calor intensas ou temperaturas superiores a 60°C, tais como lâmpadas fortes, secadores de cabelo, dentro de veículos automotivos fechados sob calor intenso ou fogo. Ele poderá ficar deformado e ter seu material deteriorado. Se isto acontecer, a proteção necessária não será obtida.

As cores originais, principalmente fluorescentes, sofrem mudanças devido a fatores como exposição ao sol, chuva e outras variações de clima, como também higienização e manutenção inadequada do produto. Estas variações de tonalidades não estão cobertas pela garantia adicional (ver “Certificado de Garantia”).

Produtos químicos. Não utilize solventes orgânicos tais como benzina, thinner, etc. O uso deste tipo de solvente afeta o material do capacete, danificando-o.



Nota sobre acidentes:

Não use capacetes que já foram envolvidos em acidentes. Recomendamos sua substituição imediata após um choque grave, mesmo que ele pareça intacto. Em caso de dúvida, entre em contato com nossa Assistência Técnica pelo telefone (19) 3456-9060.

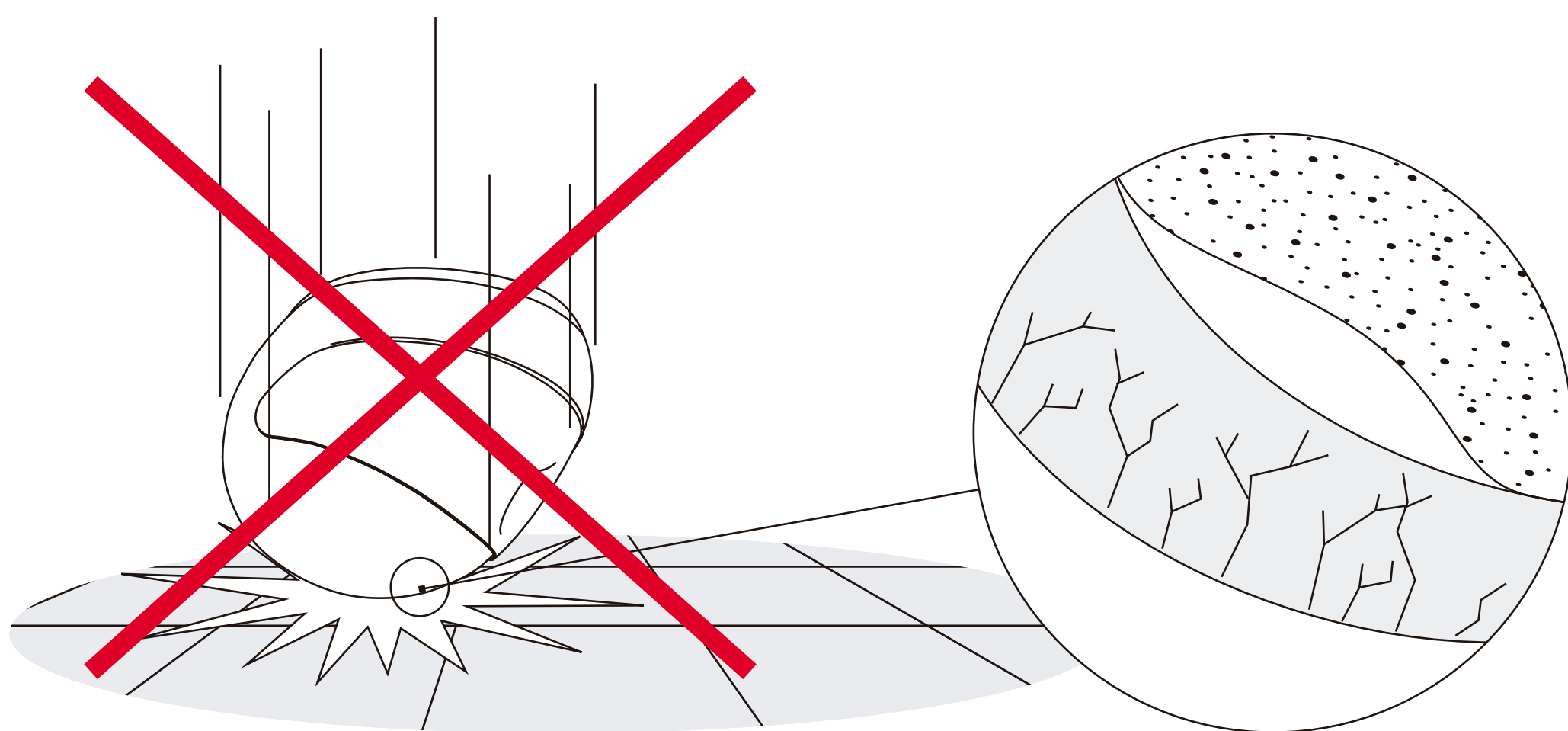

Após um acidente, não retire o capacete. Aguarde o resgate médico.

VISÃO GERAL DO FREEWAY

Descrição dos componentes:

1. Guarnição de bochecha
2. Viseira Anti-risco (AR)/UV
3. Casco externo
4. Entrada de ar superior
5. Fixador da viseira (baioneta)
6. Rebites de fixação da cinta jugular
7. Forros internos
8. Cinta jugular micrométrica

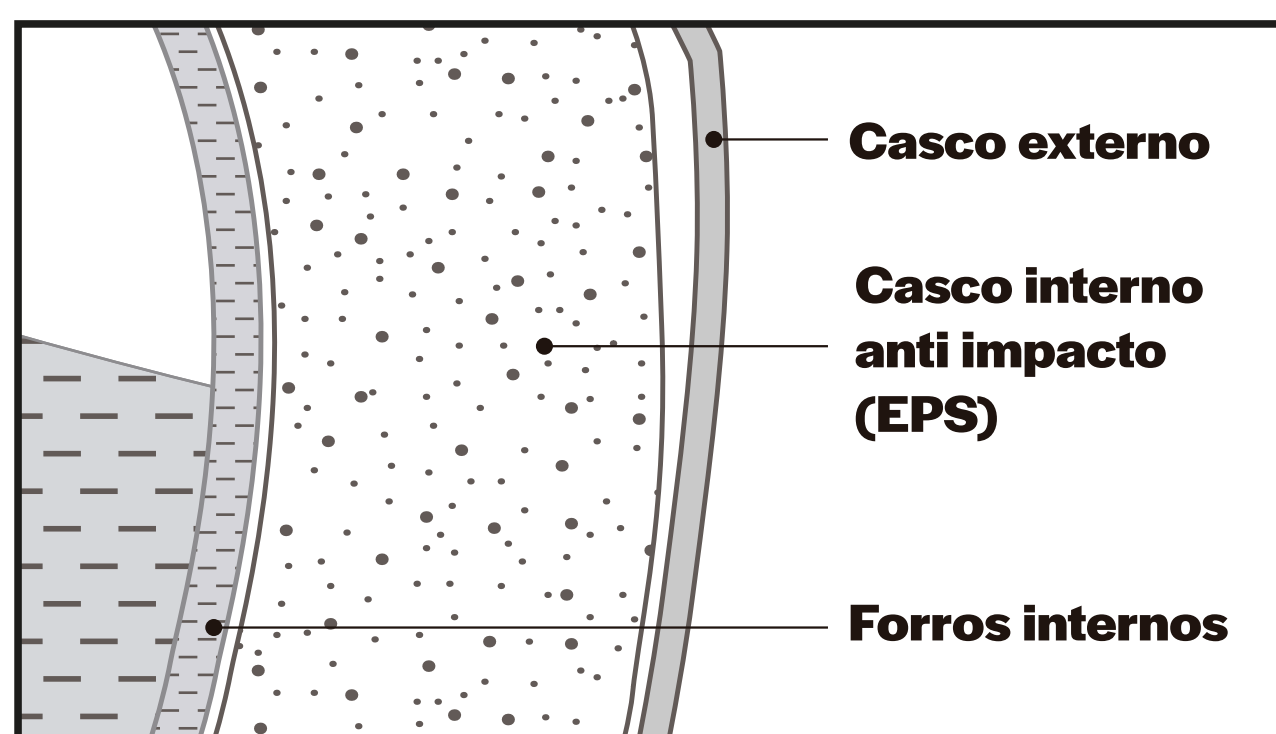
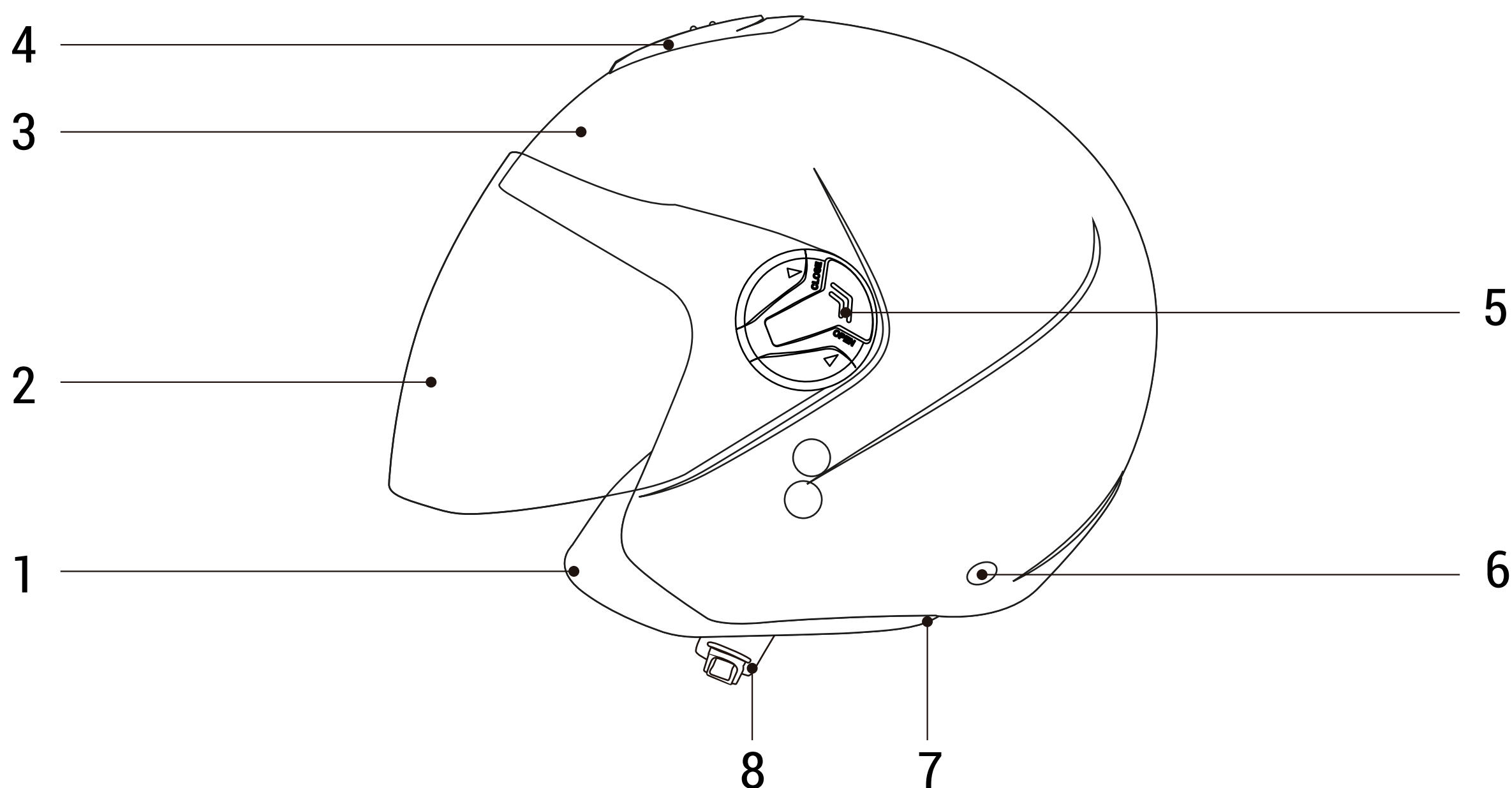

Seção da estrutura interna do capacete

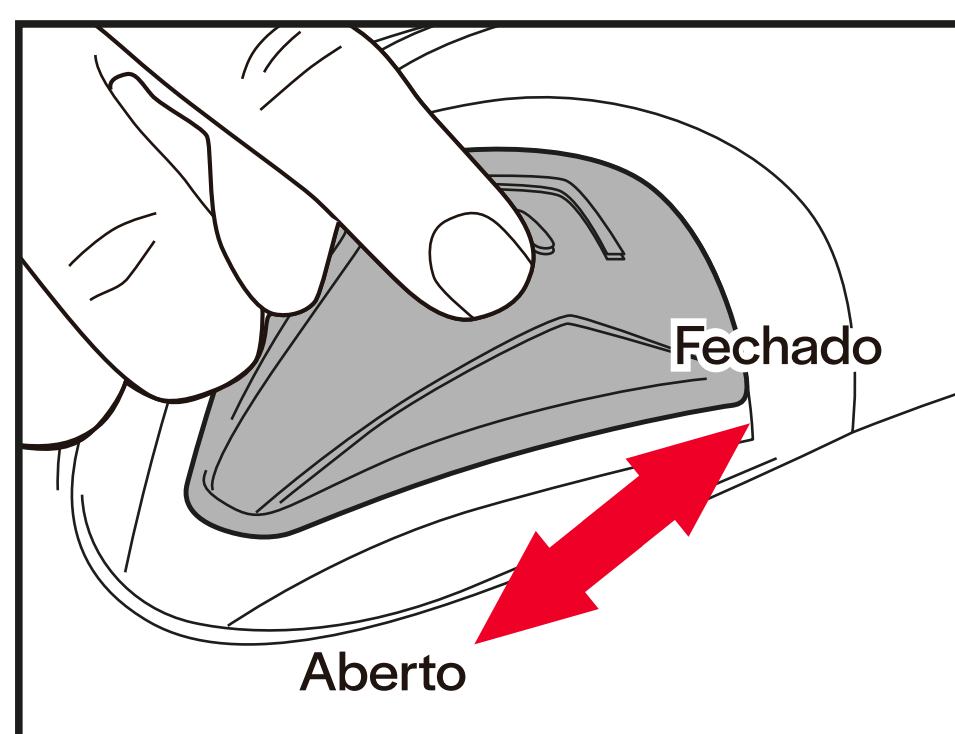

Alavanca de ar superior

VISEIRA

Todas as viseiras externas da Peels são projetadas para garantir a visão sem distorções e proteger o motociclista contra impactos na região da visão. Possuem também tratamento Anti-risco e proteção contra raios UV.

Atenção: retirar a película de proteção da viseira antes de usar. Não utilizar viseiras fumês à noite.

Disponibilidade para compra. A Peels disponibiliza diversos tipos de viseiras. Verifique a disponibilidade no revendedor ou pelo site da marca www.peels.com.br

REMOÇÃO E INSTALAÇÃO DA VISEIRA

Com a viseira fechada, localize nas laterais do capacete o botão fixador da viseira e gire-o na direção indicada “OPEN” (fig. 1), até que o mesmo se solte do casco. Repita o procedimento no outro lado e a viseira estará solta.

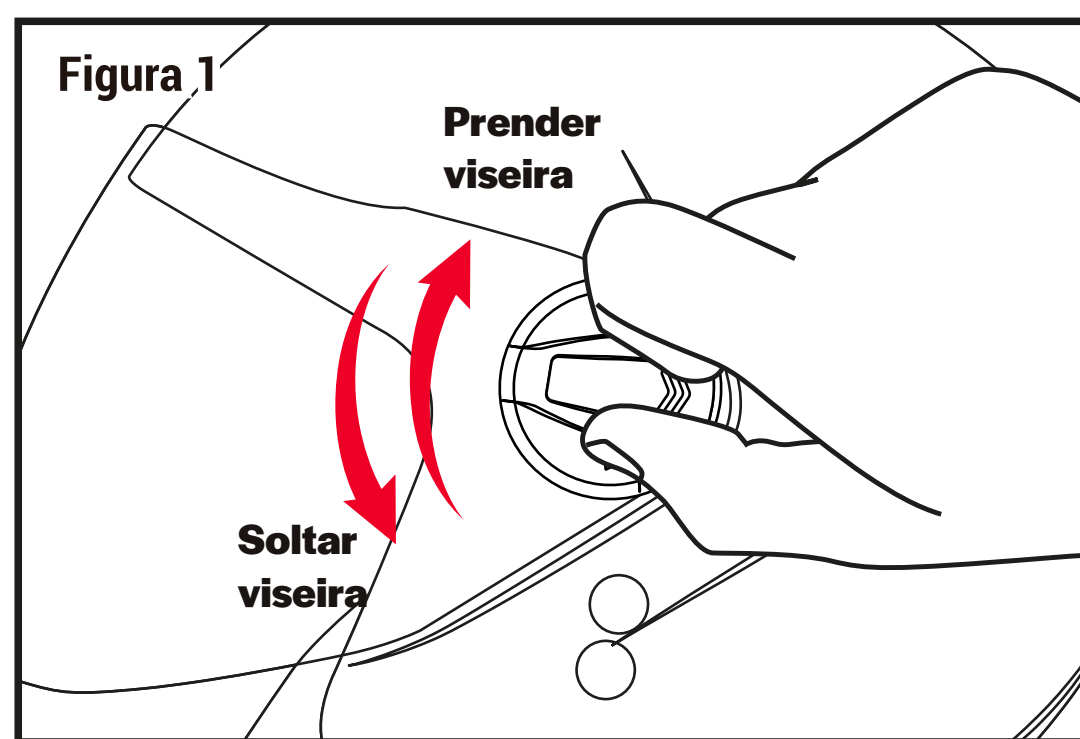

Para colocar a viseira repita o procedimento de forma inversa: posicione a viseira sobre os orifícios de ambos os lados do casco, mantendo-a na posição fechada. Encaixe o botão sempre direcionando o pino maior ao corte maior no orifício presente no casco (em vermelho) (fig. 2) e gire-o na direção indicada (fig. 1). Repita o procedimento no outro lado.

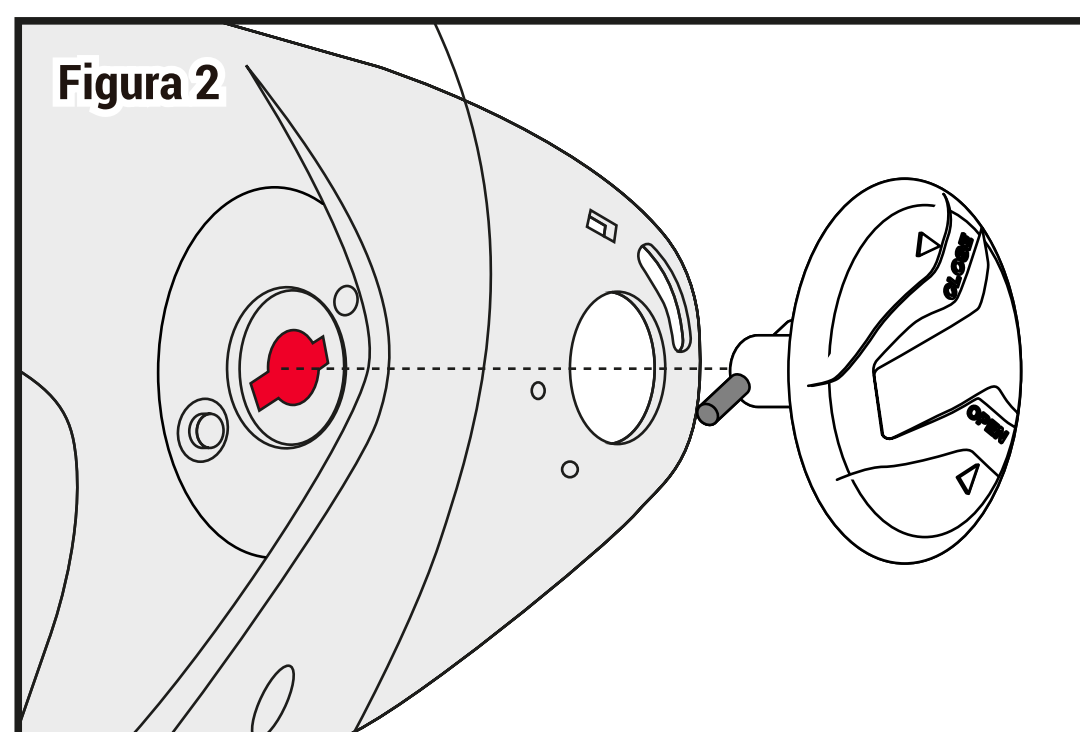

Atenção: verifique se todas as peças estão corretamente instaladas para evitar qualquer problema durante a condução.

FORRAÇÃO E ORELHAS

O design interno do Freeway oferece conforto e correta acomodação a cabeça. À venda em revendedores ou pelo site www.peels.com.br

Remoção dos forros. Solte a cinta jugular e puxe os forros das orelhas, desencaixando-os das laterais do capacete, e retire-os da cinta jugular (fig. 01). Puxe a forração central primeiro pela parte dianteira, depois pela traseira e lateral até soltá-la totalmente (fig. 2). Obs.: antes de puxar, verifique referências quanto a orientação da forração (parte dianteira e traseira) para sua colocação posterior de forma correta.

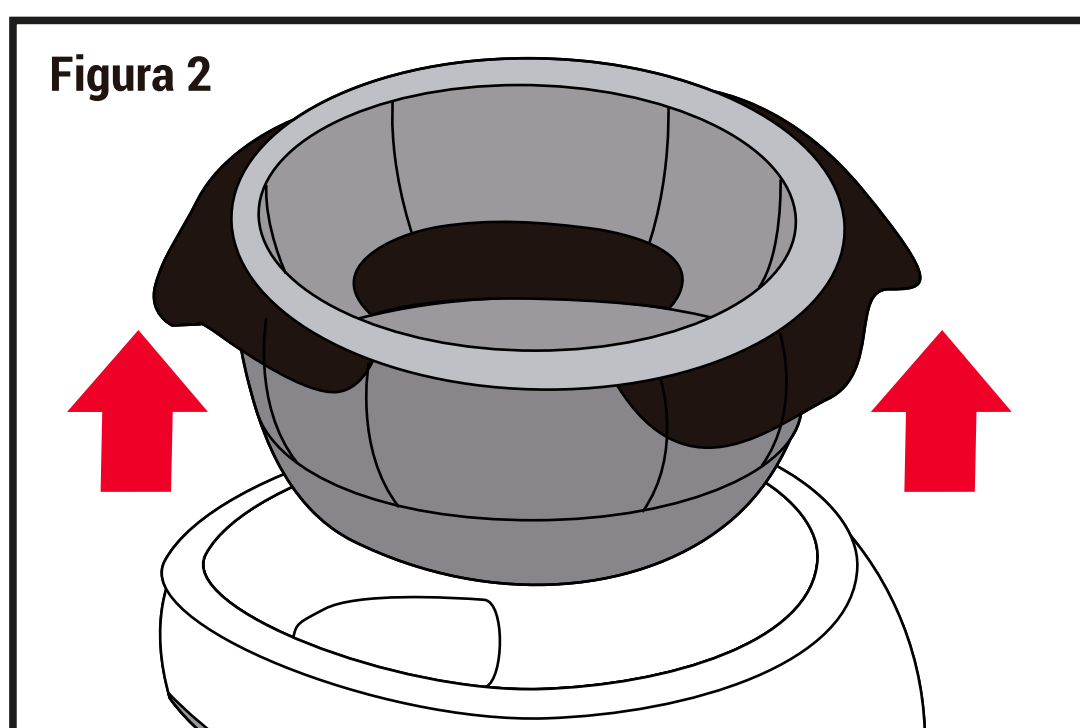
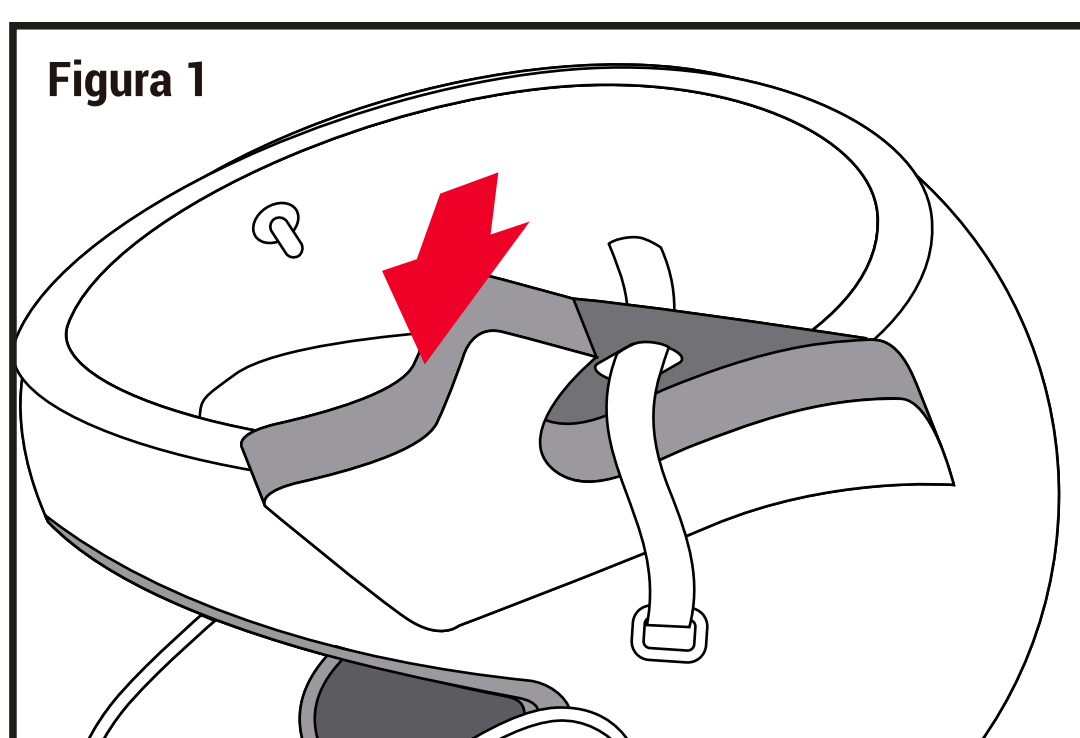

Lavagem: use apenas sabão neutro; evitar de torcer e passar a ferro, recomendável secar a sombra.

Instalação dos forros. Faça o processo anterior de maneira inversa. Encaixe as abas plásticas da forração central entre o casco e o EPS (possui aparência de isopor branco). Instale as orelhas passando a cinta jugular por elas e abotoe-as no capacete. **Atenção: verifique se todas as peças estão corretamente instaladas para evitar qualquer problema durante a condução.**

LIMPEZA EXTERNA DO CAPACETE

Para limpar seu Peels, utilize apenas uma solução de água e sabão neutro usando um pano macio, de preferência micro-fibra. Deixe secar em temperatura ambiente, à sombra. Para limpeza externa dos modelos revestidos em couro, utilize apenas água.

Para limpar a viseira do seu Peels, utilize apenas uma solução de água e sabão neutro. Faça isso passe o sabão neutro com os dedos sobre a viseira e enxágue bem, em água corrente, de preferência sem o auxílio de panos, esponjas, etc. Deixe secar em temperatura ambiente à sombra.

Atenção: Não utilize benzina ou qualquer outro produto químico no capacete. Não o modifique nem retire os adesivos padrão (selo do Inmetro, etiqueta de tamanho e refletivos) e também não aplique tintas ou vernizes.

Tempo de uso do capacete. Recomendamos a substituição do capacete após um período de 3 (três) anos de uso ou 5 (cinco) anos a partir da data de fabricação (o que atingir primeiro); capacetes usados, além deste tempo, tendem a não garantir a proteção necessária devido à deterioração pelo uso e desgaste natural de seus componentes.

PEÇAS DE REPOSIÇÃO

Além das peças disponíveis para reposição já apresentadas anteriormente neste manual, também estão disponíveis para o Freeway pelo site da marca ou no revendedor: fixador de viseira e entrada de ar superior.

A Starplast (fabricante da marca Peels) garante peças de reposição para capacetes por um período máximo de 5 (cinco) anos após o término de fabricação do modelo para comercialização.

CERTIFICADO DE GARANTIA

Todos os capacetes comercializados pela Starplast estão cobertos pela garantia contra defeito de fabricação durante o prazo de 6 (seis) meses a partir da data de emissão da Nota Fiscal de Venda.

A garantia cobre somente problemas relacionados aos materiais e à fabricação. Caso perceba algum destes problemas, você poderá entrar em contato com a Starplast, tendo em mãos a cópia da Nota Fiscal de compra, para solicitar a garantia. Descreva o problema em detalhes para que nós possamos atendê-lo da melhor forma.

A garantia não cobre os seguintes casos:

- Danos devido a quedas ou acidente;
- Modificações técnicas (uso de colas, adesivos, pinturas, parafusos, etc.);
- Contato com fonte de calor intensa ou com produtos químicos nocivos (incluindo álcool etílico, presente em alguns produtos para limpeza de viseira);
- Falta de manutenção ou de cuidados;
- Desgaste em componentes devido ao uso normal, como forro interno, cinta jugular, viseira, partes móveis, mecanismos de viseiras, fixadores de viseiras e palas, etc;
- Substituição de peças originais por outras não originais;
- Modificações ou reparos realizados por pessoal não qualificado;
- Danos na pintura pela retirada dos adesivos retrorefletivos e/ou selo do Inmetro;
- Desbotamento e/ ou manchas nas cores do produto por conta da exposição ao sol ou outras fontes de luz intensa, intempéries do ambiente e clima, e limpeza inadequada.



Cores fluorescentes/cítricas, quando expostas ao sol, sofrerão alteração de tonalidade.

No canal da Peels no Youtube você também pode acessar as instruções deste manual em vídeo!

Basta clicar em <https://www.youtube.com/c/PeelsCapacetes/playlists>

STARPLAST INDÚSTRIA E COMÉRCIO LTDA.
Av. Benedito Franco de Campos, nº 100, CEP 13.495-000
Distrito Industrial II – Iracemápolis/SP – Tel: (19) 3456-9000
CNPJ: 54.649.470/0001-00 – INDÚSTRIA BRASILEIRA
www.starplast.com.br